

## 製品仕様書

製品名称 : WP-L型支持脚

### 目次

1. 製品仕様
2. 製品形状図
3. 適応床高
4. 梱包仕様

泰成 株式会社

〒399-4102 長野県駒ヶ根市飯坂2-8-34

## 1. 製品仕様

### 1-1.支持脚

#### ①台座

項目	仕様・品質
ブロック部材質	JIS A 5908 (パーティクルボード) 18MR1 (M) または 18MR2 (P) F☆☆☆☆
粘着テープ材質	両面粘着テープ ブチルゴム系またはアクリル系
ナット部材質	JIS G 3505 (軟鋼線材) SWRM6 (相当) または SWRCH10R (相当)
ナット部表面処理	JIS H 8610 (電気亜鉛めっき) 3級
寸法	2. 製品形状図参照
外観	ネジ部にキズのないこと
	めっき剥離のないこと
かしめトルク	14N・m 以上であること
その他	使用上支障のないこと

#### ②支持ボルト

項目	仕様・品質
ボルト部材質	JIS G 3445 (機械構造用炭素鋼鋼管) STKM11A (相当) または 溶融めっき鋼帯 (ZAM) STKM11A (相当)
ボルト部表面処理※	JIS H 8610 (電気亜鉛めっき) 3級
防振ゴム部材質	JIS K 6386 (防振ゴム・ゴム材料の区分) A種 硬さ 83 ± 5°
寸法	2. 製品形状図参照
外観	ネジ部にキズのないこと
	めっき剥離のないこと
その他	使用上支障のないこと

※溶融めっき鋼帯は表面処理済。

### 1-2.接着剤

項目	仕様・品質
材質	ポリウレタン系
寸法	400ml または 200ml
その他	シアン化合物、有機リン化合物、ヒ素及びその化合物、ホルムアルデヒド、水質汚濁防止法に係る重金属類、PCB、フェノール等の物質、トルエン、キシレン及び木材保存剤、可塑剤、防蟻剤は使用していない。

### 1-3.ビス

項目	仕様・品質
材質	鉄
寸法	φ3.8 長さ 45mm
その他	使用上支障のないこと

## 2. 製品形状図

### 2-1. 支持脚

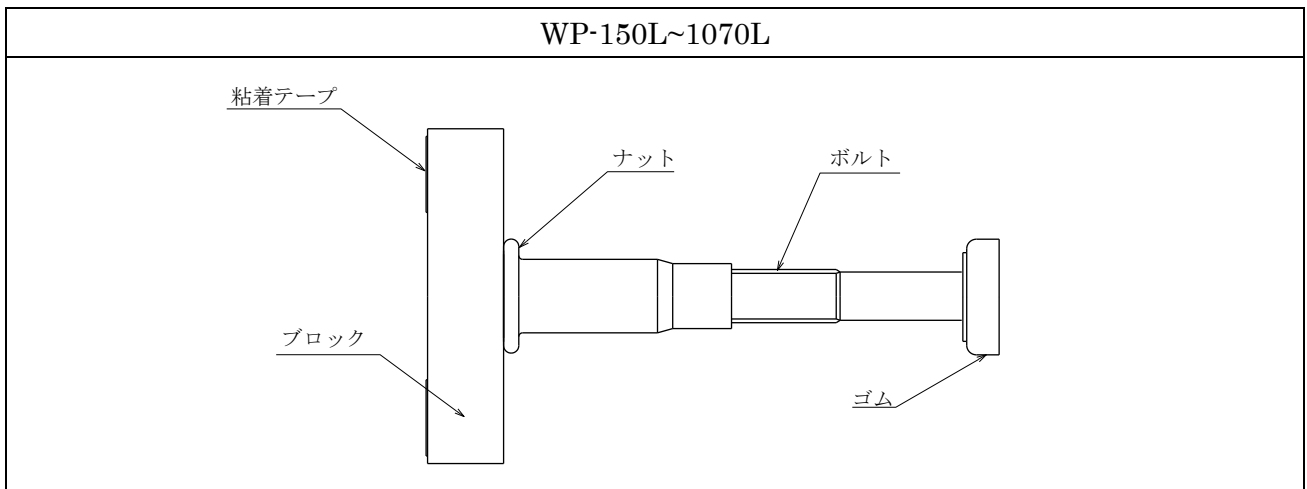

### 2-2. 台座

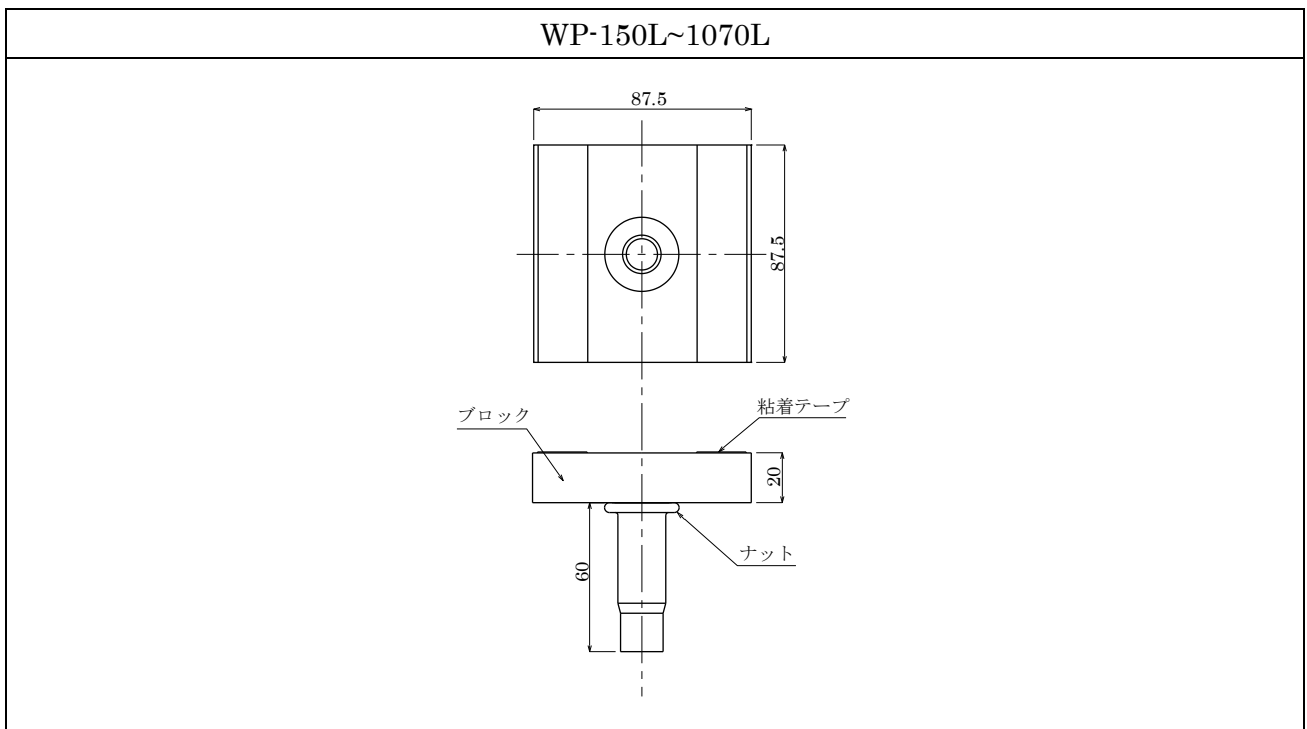

### 2-3.支持ボルト

#### WP-150L~1070L

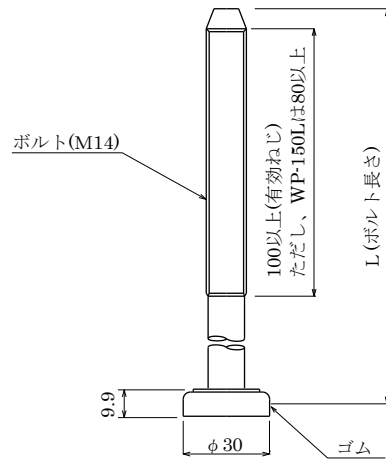

品番	L
WP-150L	95
WP-170L	125
WP-230L	185
WP-290L	245
WP-350L	305
WP-410L	365
WP-470L	425
WP-530L	485
WP-590L	545
WP-650L	605
WP-710L	665
WP-770L	725
WP-830L	785
WP-890L	845
WP-950L	905
WP-1010L	965
WP-1070L	1025

### 3. 適応床高（床パネル厚25mm時の床パネル天端までの高さ）

品 番	適応床高(mm)
WP- 150L45	126~ 191
WP- 170L45	136~ 221
WP- 230L45	196~ 281
WP- 290L45	256~ 341
WP- 350L45	316~ 401
WP- 410L45	376~ 461
WP- 470L45	436~ 521
WP- 530L45	496~ 581
WP- 590L45	556~ 641
WP- 650L45	616~ 701
WP- 710L45	676~ 761
WP- 770L45	736~ 821
WP- 830L45	796~ 881
WP- 890L45	856~ 941
WP- 950L45	916~1001
WP-1010L45	976~1061
WP-1070L45	1036~1121

## 4. 梱包仕様

### 4-1. 梱包外観

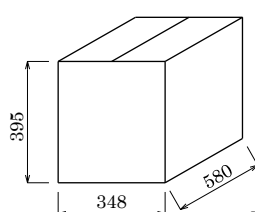

No.01

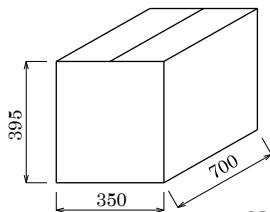

No.41

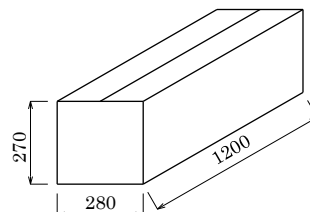

No.42

### 4-2. 梱包重量

品番	梱包重量(kg/箱)	入数	梱包箱(mm)
WP- 150L45	15.4	50セット	No.01 580×348×395
WP- 170L45	16.2		
WP- 230L45	18.0		
WP- 290L45	19.8		
WP- 350L45	17.3		
WP- 410L45	18.8	40セット	
WP- 470L45	20.2		
WP- 530L45	16.8	30セット	No.41 700×350×395
WP- 590L45	17.9		
WP- 650L45	18.9		
WP- 710L45	14.0	20セット	No.42 1200×280×270
WP- 770L45	14.7		
WP- 830L45	15.5		
WP- 890L45	16.2		
WP- 950L45	16.9		
WP-1010L45	17.6		
WP-1070L45	18.3		

仕様は予告なく変更することがあります。